

技術資料 Technische Documentatie **Documentation**  
Documentação técnica Documentación técnica **Documentazione tecnica**  
**Technische Dokumentation** Technical Documentation **Техническая документация**  
Documentazione tecnica Technische documentatie  
Техническая документация **Teknik Doküman** 技術資料  
**Documentazione tecnica** Dokumentacja techniczna  
**Technische documentatie** Documentación técnica 技術資料  
기술 자료 Technische documentatie 技術資料  
Documentation technique Teknik Doküman Dokumentacja techniczna  
Technical Documentation **Documentazione tecnica** Technical Documentation  
**Dokumentacja techniczna** 技術資料 Documentation technique  
Техническая документация Technische Dokumentation **Teknik Doküman**  
Dokumentacja techniczna Technische documentatie  
Documentation technique 기술 자료 Dokumentacja techniczna

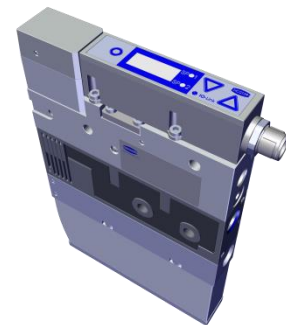

Éjecteur SCPi

# Notice de maintenance

Éditeur

© J. Schmalz GmbH, 06/19

Cet ouvrage est protégé par la propriété intellectuelle. Tous les droits relatifs appartiennent à la société J. Schmalz GmbH. Toute reproduction de l'ouvrage, même partielle, n'est autorisée que dans les limites légales prévues par le droit de la propriété intellectuelle. Toute modification ou abréviation de l'ouvrage doit faire l'objet d'un accord écrit préalable de la société J. Schmalz GmbH.

J. Schmalz GmbH · Johannes-Schmalz-Str. 1 · D-72293 Glatten · T : +49 7443 2403-0  
schmalz@schmalz.de

## 1 Informations importantes

### 1.1 Remarque concernant l'utilisation du présent document

La société J. Schmalz GmbH est généralement nommée Schmalz dans cette notice de maintenance. Cette notice de maintenance contient des remarques et des informations importantes concernant les différentes phases de fonctionnement du produit :

- le transport, le stockage, la mise en service et la mise hors service
- le fonctionnement fiable, les travaux d'entretien requis, la réparation d'éventuels dysfonctionnements

La notice de maintenance décrit le produit tel qu'il est au moment de la livraison réalisée par Schmalz.

### 1.2 La documentation technique fait partie du produit

1. Veuillez respecter les consignes mentionnées dans les documents afin de garantir la sécurité de l'installation et d'éviter tout dysfonctionnement.
  2. Veuillez conserver la documentation technique à proximité du produit. Elle doit toujours être à la disposition du personnel.
  3. Veuillez transmettre la documentation technique aux utilisateurs ultérieurs.
- ⇒ Tout non-respect des consignes indiquées dans cette notice de maintenance peut entraîner des blessures mettant la vie en danger !
- ⇒ Schmalz décline toute responsabilité en cas de dommages et de pannes résultant du non-respect des consignes de la documentation.

Si, après avoir lu la documentation technique, vous avez encore des questions, veuillez vous adresser au service de Schmalz à l'adresse suivante :

[www.schmalz.com/services](http://www.schmalz.com/services)

### 1.3 Avertissements dans le présent document

Les avertissements mettent en garde contre des dangers qui peuvent survenir lors de l'utilisation du produit. Le présent document indique deux niveaux de danger signalés par un mot-clé consacré.

Mot-clé	Signification
AVERTISSE- MENT	Signale un danger représentant un risque moyennement élevé qui, s'il n'est pas évité, peut entraîner la mort ou de graves blessures.
REMARQUE	Signale un danger entraînant des dommages matériels.

### 1.4 Symboles



Ce symbole indique des informations utiles et importantes.

- ✓ Ce symbole indique une condition devant être remplie avant toute manipulation.
- ▶ Ce symbole indique une manipulation à effectuer.
- ⇒ Ce symbole indique le résultat d'une manipulation.

Les manipulations qui comprennent plusieurs étapes sont numérotées :

1. Première manipulation à effectuer.
2. Seconde manipulation à effectuer.

### 1.5 Garantie

IMPORTANT !

Schmalz assume la responsabilité uniquement lorsque l'éjecteur a été installé et utilisé conformément à la notice d'utilisation correspondante. Tous les droits à la garantie et à la responsabilité perdent leur validité en cas d'utilisation non conforme ou d'usage abusif de la force.

Sont exclus de la garantie les dommages et les défauts résultant d'un entretien et d'un nettoyage insuffisants, à des interventions non conformes, à des travaux d'entretien ou des tentatives de réparation réalisés par des personnes non autorisées ainsi que les dommages et les défauts résultant de modifications ou de transformations sur l'éjecteur et à des pièces ou matières remplacées ne correspondant pas aux spécifications d'origine.

## 2 Sécurité

Seuls les spécialistes dans le domaine sont autorisés à procéder aux travaux d'entretien.



### ⚠ AVERTISSEMENT

Risque de blessures en cas d'entretien ou de dépannage non conforme

- ▶ Après chaque entretien ou dépannage, contrôler le fonctionnement correct du produit et en particulier des dispositifs de sécurité.
- 



### REMARQUE

Entretien non conforme

Dommages de l'éjecteur !

- ▶ Couper l'alimentation électrique avant chaque entretien.
  - ▶ Prendre les mesures de protection nécessaires contre toute remise en marche.
  - ▶ Utiliser l'éjecteur uniquement avec un silencieux.
-

### 3 Composants de l'éjecteur

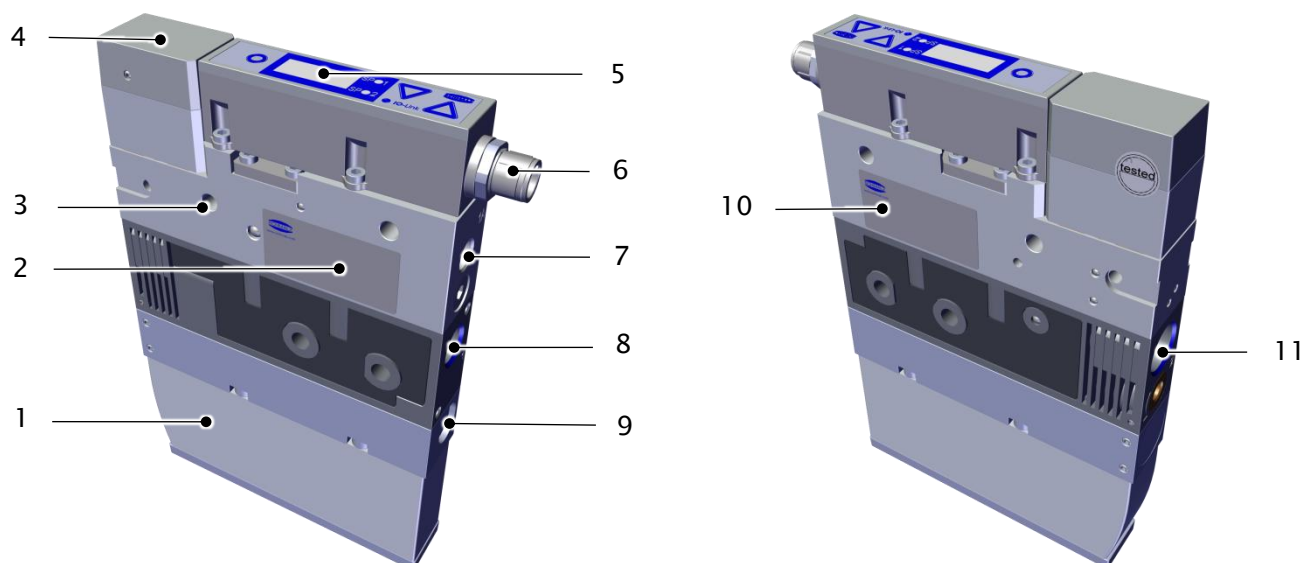

1	Silencieux	2	Plaque signalétique 1
3	Alésage de fixation (4)	4	Position régulation pneumatique
5	Pressostat et vacuostat avec élément de commande et d'affichage	6	Connexion électrique M12 à 5 broches
7	Raccord d'air comprimé 1A (soufflage)	8	Raccord d'air comprimé 1 (aspiration)
9	Dérivation air rejeté	10	Plaque signalétique 2
11	Branchement de vide		

### 4 Remplacement du silencieux

Avec cette notice, vous disposez de toutes les informations indispensables pour remplacer un silencieux sur un SCPI.

#### 4.1 Accessoires, kit de pièces d'usure

Référence d'article	Désignation	Description
10.02.02.03381	SD 111x21x45 SMPi/SCPi	Silencieux (forme parallélépipédique) SD 111x21x45 SMPi/SCPi

## 4.2 Démontage du silencieux

- ✓ L'éjecteur est débranché de l'alimentation en air comprimé et électrique.
- ✓ Une pression atmosphérique règne dans le système de vide et d'air comprimé.

1. Desserrer la vis de fixation
2. Enlever le couvercle et le silencieux en les tirant vers le bas

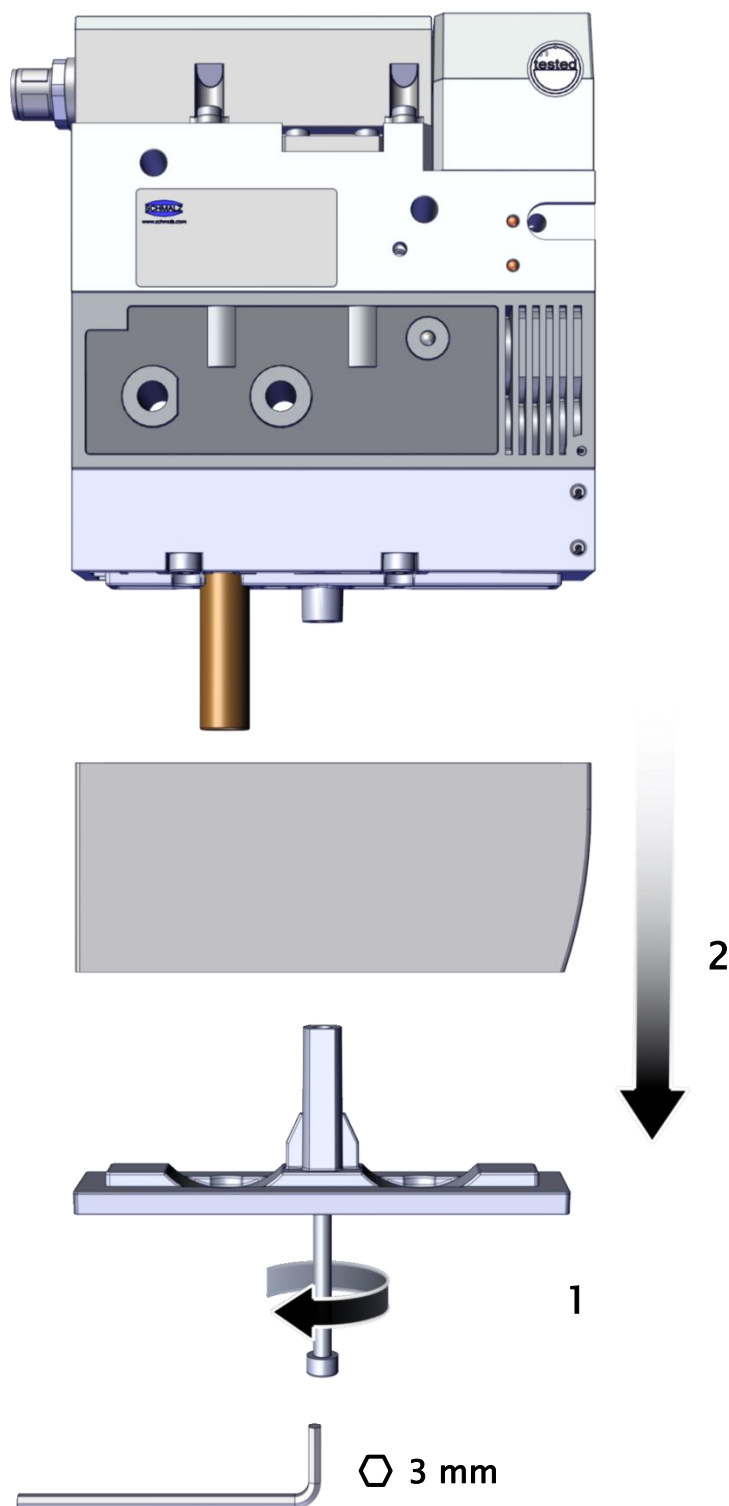

## 4.3 Montage du silencieux

1. Insérer le nouveau silencieux sur le corps de base de l'éjecteur
2. Serrer la vis de fixation  
(Couple de serrage de 0,4 Nm)

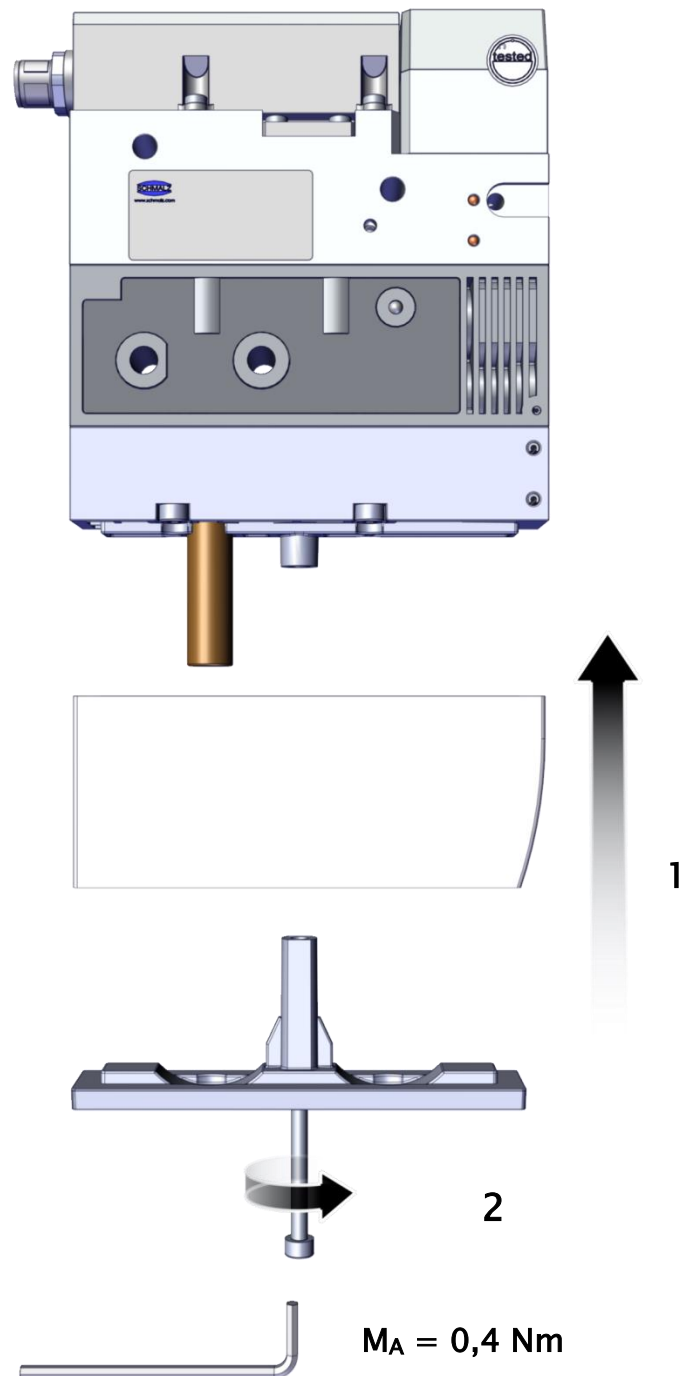

#### 4.4 Raccordement du SCPI à l'alimentation en air comprimé et électrique



#### **AVERTISSEMENT**

La vis de fixation ne sécurise pas le silencieux.

L'alimentation en air comprimé provoque l'accélération des composants individuels qui volent dans tous les sens. Cela représente un risque de blessure.

- ▶ Monter la vis de fixation avec un couple de serrage de 0,4 Nm avant de redémarrer l'éjecteur.
- 

1. Le SCPI est monté sur le lieu d'utilisation.
2. Raccorder l'air comprimé et le vide.
3. Monter les raccords électriques.
4. Démarrer le SCPI avec la commande.

#### 4.5 Contrôle de l'installation et du fonctionnement corrects

Avant de démarrer le processus de manipulation, contrôler si l'installation et le fonctionnement sont corrects.



## Wir sind weltweit für Sie da

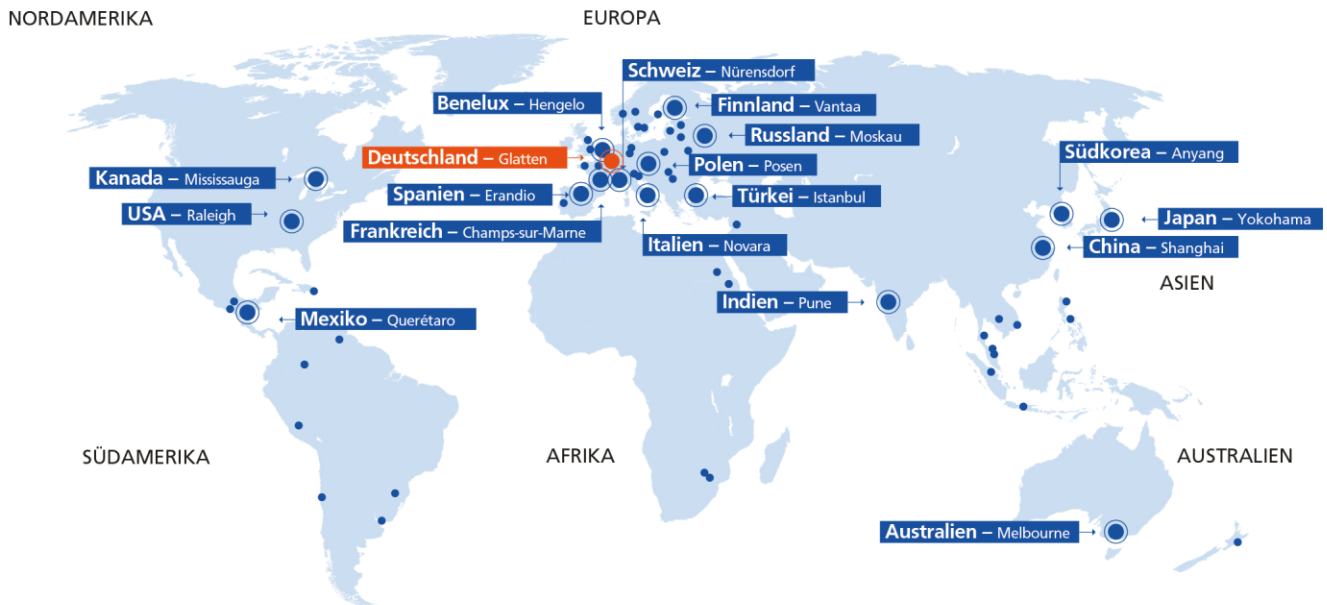

### Hauptsitz

Schmalz Deutschland – Glatten

### Vertriebspartner

Den Schmalz Vertriebspartner in Ihrem Land finden Sie auf:  
[WWW.SCHMALZ.COM/VERTRIEBSNETZ](http://WWW.SCHMALZ.COM/VERTRIEBSNETZ)

### Gesellschaften

Schmalz Australien – Melbourne  
 Schmalz Benelux – Hengelo (NL)  
 Schmalz China – Shanghai  
 Schmalz Finnland – Vantaa  
 Schmalz Frankreich – Champs-sur-Marne  
 Schmalz Indien – Pune  
 Schmalz Italien – Novara  
 Schmalz Japan – Yokohama  
 Schmalz Kanada – Mississauga

Schmalz Mexiko – Querétaro  
 Schmalz Polen – Suchy Las (Posen)  
 Schmalz Russland – Moskau  
 Schmalz Schweiz – Nürens Dorf  
 Schmalz Spanien – Erandio (Vizcaya)  
 Schmalz Südkorea – Anyang  
 Schmalz Türkei – Istanbul  
 Schmalz USA – Raleigh (NC)

## Vakuum-Automation

[WWW.SCHMALZ.COM/AUTOMATION](http://WWW.SCHMALZ.COM/AUTOMATION)

## Handhabung

[WWW.SCHMALZ.COM/HANDHABUNGSSYSTEME](http://WWW.SCHMALZ.COM/HANDHABUNGSSYSTEME)

J. Schmalz GmbH  
 Johannes-Schmalz-Str. 1  
 72293 Glatten, Germany  
 T: +49 7443 2403-0  
 schmalz@schmalz.de  
 WWW.SCHMALZ.COM