

Bloccaggi meccanici VCMC-K2-QUICK

Campo di tenuta da 10 mm a 100 mm · Con regolazione rapida

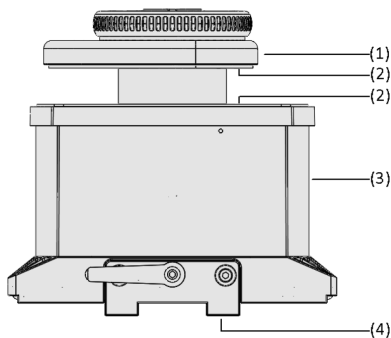

Bloccaggi meccanici VCMC-K2-QUICK



Design del sistema Bloccaggi meccanici VCMC-K2-QUICK



Bloccaggio meccanico VCMC-K2-QUICK per il bloccaggio di parti del telaio

Idoneità per applicazioni specifiche del settore

Applicazioni

- Sistema di bloccaggio meccanico per centri di lavoro CNC con piano di lavoro a barre (sistema a 2 circuiti)
- Particolarmente indicato per pezzi stretti e curvi, ad es. parti del telaio e profili di finestre
- Per la messa a punto, il tenditore viene fissato al profilo con il primo circuito del vuoto e, opzionalmente, anche bloccato meccanicamente; l'altezza di bloccaggio viene adattata al pezzo in lavorazione con la regolazione rapida senza utensili
- Bloccaggio del pezzo in lavorazione mediante l'attivazione del secondo circuito del vuoto sulla tavola della macchina

Design

- Piatto di serraggio triangolare (1), regolabile senza utensili in altezza di bloccaggio e superficie di appoggio sul pezzo
- Il piatto di bloccaggio viene abbassato attraverso il pistone attivando il vuoto e blocca il pezzo in lavorazione
- Materiale d'attrito (2) per l'ottimizzazione dell'assorbimento della forza trasversale
- Corpo base (3) in alluminio con interfaccia al tavolo della macchina per il fissaggio del tenditore a vuoto
- Fissaggio meccanico opzionale (4) per fissare il tenditore sul profilo

Prodotti punti di forza del prodotto

- Il disco di bloccaggio triangolare con regolazione rapida senza utensili consente tempi di allestimento ridottissimi
- Le forze di bloccaggio fino a 700 N garantiscono elevate forze di presa anche con pezzi stretti
- Fissaggio con il vuoto e fissaggio meccanico opzionale assicurano il tenditore sulla console
- Non è necessario alcun mezzo aggiuntivo sulla macchina, in quanto il tenditore viene attivato dal vuoto operativo del centro di lavoro CNC
- Speciali materiali d'attrito sul piatto e sulla superficie di bloccaggio garantiscono una tenuta sicura del pezzo anche in presenza di elevate forze di lavorazione

Bloccaggi meccanici VCMC-K2-QUICK

Campo di tenuta da 10 mm a 100 mm · Con regolazione rapida

🔗 Codice modello Bloccaggi meccanici VCMC-K2-QUICK

VCMC-K2	–	QUICK	–	170x135	–	x50	–	15-85
1		2		3		4		5

1 – Denominazione in breve

Codice	Tipo
VCMC-K2	Bloccaggio meccanico, sistema a 2 circuito con piano di lavoro

2 – Forma

Codice	Tipo
QUICK	Con regolazione dell'altezza senza attrezzi

3 – Dimensioni

Codice	lxl in mm
170x135	170x135

4 – Altezza di bloccaggio

Codice	a in mm
x50...	50 a
x125	125

5 – Campo di bloccaggio

Codice	Campo di bloccaggio in mm
15-85...	15-85 e
10-100	10-100

Il bloccaggio meccanico VCMC-K2-QUICK viene fornito montato. Il prodotto è costituito da:

- Piatto di bloccaggio con regolazione rapida
- Corpo base in alluminio
- Montaggio dello profilo

Parti di ricambio disponibili: piatto di bloccaggio

Accessori disponibili: fissaggio meccanico, set di conversione per tavolo macchina automatico, prolunga della gamma di bloccaggio

🔗 Dati di ordinazione Bloccaggi meccanici VCMC-K2-QUICK

Tipo	N. articolo
VCMC-K2-QUICK 170x135x50 15-85	10.01.12.04693
VCMC-K2-QUICK 170x135x75 15-85	10.01.12.04745
VCMC-K2-QUICK 170x135x100 10-100	10.01.12.04613
VCMC-K2-QUICK 170x135x125 10-100	10.01.12.04743

🔗+ Dati di ordinazione Pezzi di ricambio Bloccaggi meccanici VCMC-K2-QUICK

Tipo	Pezzi di ricambio		N. articolo
VCMC-K2-QUICK 170x135x50 15-85	Pressione del disco	SPAN-TELL 110x30 EXZ VCMC	10.01.12.04688
VCMC-K2-QUICK 170x135x75 15-85	Pressione del disco	SPAN-TELL 110x30 EXZ VCMC	10.01.12.04688
VCMC-K2-QUICK 170x135x100 10-100	Pressione del disco	SPAN-TELL 110 EXZ VCMC	10.01.12.04239
VCMC-K2-QUICK 170x135x125 10-100	Pressione del disco	SPAN-TELL 110 EXZ VCMC	10.01.12.04239

Tipo	N. articolo
Bordi di tenuta (inferiore)	VCDR 166x113x6.6 VCSP 10.01.12.02191

🔗+ Dati di ordinazione Accessori Bloccaggi meccanici VCMC-K2-QUICK

Tipo	Pezzi di ricambio		N. articolo
VCMC-K2-QUICK 170x135x50 15-85	Prolunga con esagono	VRL-S M20x1x35	10.01.12.04374
VCMC-K2-QUICK 170x135x75 15-85	Prolunga con esagono	VRL-S M20x1x35	10.01.12.04374
VCMC-K2-QUICK 170x135x100 10-100	Set di aggiornamento AP	ZUB VCMC-K2	10.01.12.04611

Pezzi di ricambio	Tipo	N. articolo
Unità di serraggio	KLEM-EINH 69.5x35x12.5	10.01.12.04990
Aiuto al posizionamento	ZUB VCMC	10.01.12.04008
Unità di serraggio e ausilio al posizionamento	ZUB VCMC	10.01.12.05154

Sistema di bloccaggio per sistemi a 2 circuiti



Bloccaggi meccanici VCMC-K2-QUICK

Campo di tenuta da 10 mm a 100 mm · Con regolazione rapida

Dati tecnici Bloccaggi meccanici VCMC-K2-QUICK

Tipo	Campo di tenuta [mm]
VCMC-K2-QUICK 170x135x50 15-85	15,0 ... 85,0 mm
VCMC-K2-QUICK 170x135x75 15-85	15,0 ... 85,0 mm
VCMC-K2-QUICK 170x135x100 10-100	10,0 ... 100,0 mm
VCMC-K2-QUICK 170x135x125 10-100	10,0 ... 100,0 mm

Sistema di bloccaggio per sistemi a 2 circuiti



Bloccaggi meccanici VCMC-K2-QUICK

Campo di tenuta da 10 mm a 100 mm · Con regolazione rapida

Dati di costruzione Bloccaggi meccanici VCMC-K2-QUICK

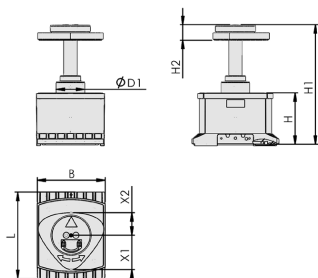

VCMC-K2-QUICK

Bloccaggi meccanici VCMC-K2-QUICK

Campo di tenuta da 10 mm a 100 mm · Con regolazione rapida

Dati di costruzione Bloccaggi meccanici VCMC-K2-QUICK

Tipo	B [mm]	D1 [mm]	H [mm]	H1 [mm]	H2 [mm]	L [mm]	X1 [mm]	Griglia forata X2 [mm]
VCMC-K2-QUICK 170x135x50 15-85	133,00	56	50	168	30,0	171,0	67	44
VCMC-K2-QUICK 170x135x75 15-85	133,31	56	75	193	30,0	171,0	67	44
VCMC-K2-QUICK 170x135x100 10-100	133,31	56	100	234	30,0	170,0	67	44